

Cảnh báo



● Các sản phẩm của Daikin được sản xuất để xuất khẩu sang rất nhiều nước trên toàn thế giới. Trước khi mua hàng, hãy xác nhận với nhà nhập khẩu, nhà phân phối và/hoặc nhà bán lẻ được ủy quyền tại địa phương để biết sản phẩm có tuân theo các tiêu chuẩn có thể áp dụng, và phù hợp sử dụng ở vùng mà sản phẩm sẽ được sử dụng. Với quan điểm này, chúng tôi không có ý ngăn chặn, hạn chế hay thay đổi việc áp dụng bất kỳ quy định pháp luật nào tại địa phương.

● Hãy yêu cầu một nhà thầu hay người lắp đặt có chuyên môn lắp đặt thiết bị này. Không cố tự lắp đặt thiết bị vì lắp đặt không đúng cách có thể dẫn đến rò rỉ nước, chất làm lạnh, gây chập điện hay cháy nổ.

● Chỉ sử dụng linh kiện hay phụ tùng thay thế do Daikin chỉ dẫn hoặc cung cấp. Hãy yêu cầu một nhà thầu hoặc người lắp đặt có chuyên môn lắp đặt các linh kiện, phụ tùng thay thế. Sử dụng các linh kiện hay phụ tùng thay thế không được phép hay lắp đặt không đúng cách có thể dẫn đến rò rỉ nước, chất làm lạnh, gây chập điện hay cháy nổ.

● Đọc kỹ hướng dẫn sử dụng trước khi dùng. Sách hướng dẫn sử dụng có cung cấp các hướng dẫn an toàn và cảnh báo quan trọng. Phải tuyệt đối tuân thủ theo những chỉ dẫn này.

Liên hệ với nhà nhập khẩu, nhà phân phối và/hoặc nhà bán lẻ tại địa phương khi có yêu cầu.

DAIKIN

VN-PCSVN1221

SkyAir

**Daikin - Panasonic - Toshiba - Mitsubishi - Sanyo
Sharp - Carrier - Trane - Reetech - LG - Samsung
Hitachi - Sumikura - Nagakawa - Midea - Gree...**

**TƯ VẤN - THIẾT KẾ
THI CÔNG - SỬA CHỮA
Hợp đồng bảo trì dài hạn**

CUNG CẤP THIẾT BỊ CHÍNH HÃNG

Call: 0903152320 - Email: auvietet@gmail.com

**Panasonic - Shneider - Ls - Mitsubishi
Fuji - Shihlin - Delixi - Fuji - Chint...**

**CB - MCB - MCCB - ELCB - RCCB/RCBO - ACB
Contactor - Relay nhiệt - Phích & ổ cắm công nghiệp
Đèn báo - Nút nhấn - Contact - Đồng hồ A, V...**

Lưu ý về sự ăn mòn sản phẩm

1. Không nên lắp đặt máy điều hòa không khí tại những nơi sinh ra khí ăn mòn như khí axit hoặc kiềm.
2. Nếu dàn nóng được lắp gần bờ biển, nên tránh vị trí đón gió biển trực tiếp. Nếu bạn muốn lắp dàn nóng gần bờ biển, hãy liên hệ với nhà phân phối tại địa phương.



JMI-0107

Tổ chức:
DAIKIN INDUSTRIES, LTD.
BỘ PHẬN SẢN XUẤT MÁY ĐIỀU HÒA KHÔNG KHÍ

Phạm vi đăng ký:
THIẾT KẾ/PHÁT TRIỂN VÀ SẢN XUẤT MÁY ĐIỀU HÒA
KHÔNG KHÍ, THIẾT BỊ SỬỚI, LÀM LẠNH, THIẾT BỊ
SỬỚI, MÁY ĐIỀU HÒA KHÔNG KHÍ Ở KHU DÂN CƯ,
THIẾT BỊ THU HỒI NHIỆT, LÀM SẠCH KHÔNG KHÍ,
MÁY NÉN VÀ VAN VỚI MỤC ĐÍCH THƯƠNG MẠI.



JQA-1452

Tổ chức:
DAIKIN INDUSTRIES
(THAILAND), LTD.

Phạm vi đăng ký:
THIẾT KẾ/PHÁT TRIỂN VÀ SẢN
XUẤT MÁY ĐIỀU HÒA KHÔNG
KHÍ VÀ CÁC BỘ PHẬN BAO
GỒM MÁY NÉN SỬ DỤNG CHO
MÁY ĐIỀU HÒA KHÔNG KHÍ.



EC99J2044

Tất cả các công ty và chi nhánh
của Tập đoàn Daikin tại Nhật
Bản đều được chứng nhận đáp
ứng tiêu chuẩn quốc tế ISO
14001 về quản lý môi trường.

Đại lý phân phối

DAIKIN INDUSTRIES, LTD.

- **HEAD OFFICE**
Umeda Center Bldg., 2-4-12, Nakazaki-Nishi, Kita-ku, Osaka, 530-8323 Japan
CÔNG TY CỔ PHẦN VIỆT KIM
 - **VĂN PHÒNG CHÍNH**
Tầng 14-15, tòa nhà Nam Á, 201-203 Cách Mạng Tháng 8, P.4, Q.3, TP.HCM
Tel: (08) 62 504 888 Fax: (08) 62 504 999
 - **CHI NHÁNH HÀ NỘI**
Tầng 12, tòa nhà Ocean Park Tower, 1 Đào Duy Anh, Quận Đống Đa, Hà Nội
Tel: (04) 35 657 677 Fax: (04) 35 657 688
 - **CHI NHÁNH ĐÀ NẴNG**
177 Phan Chu Trinh, Quận Hải Châu, TP. Đà Nẵng
Tel: (0511) 356 1543 Fax: (0511) 356 1526
- www.daikin.com.vn

© All rights reserved
Printed in Vietnam 11/12/001 VK



HỆ THỐNG ĐIỀU HÒA KHÔNG KHÍ

● LOẠI CHỈ LÀM LẠNH [50Hz]

Dòng sản phẩm

PU

R-22

Phù hợp với các văn phòng và cửa hàng được thiết kế trang nhã.

Điều hòa không khí Chất lượng cao

Cửa hàng thường là nơi thể hiện các kiểu trang trí được thiết kế mới nhất và đây chính là cách để thu hút mọi người đến đó. Các văn phòng lại mang vẻ đẹp thiết thực hơn khiến mọi người làm việc hiệu quả hơn. Các sản phẩm nhãn hiệu SkyAir của Daikin là một lựa chọn hoàn hảo đem đến không gian được điều hòa không khí chất lượng cao cho các cửa hàng và văn phòng. Nhờ có nhiều lợi ích như độ ồn thấp, dễ sử dụng và lắp đặt, các sản phẩm SkyAir được ưa chuộng sử dụng trên toàn thế giới.

LOẠI ÁP TRẦN

Với thiết kế đơn giản, độ ồn thấp và đảo gió tự động mang lại sự sang khoái đến từng vị trí trong phòng. Dễ lắp đặt và bảo dưỡng.



LOẠI NỐI ỐNG GIÓ

Thiết bị này được lắp bên trong trần và có thể điều chỉnh hướng gió thổi theo bất kỳ hướng nào, mang lại sự sang khoái mà không hề nhìn thấy máy điều hòa.

LOẠI CASSETTE ÂM TRẦN 4 HƯỚNG THỔI

Thiết bị này được lắp ở giữa trần nhà. Gió thổi 4 hướng mang lại sự sang khoái với độ ồn thấp.



MỚI Dòng sản phẩm

Loại chỉ làm lạnh



Công suất *1

Các thông số đưa ra cho 2 HP-6 HP dùng cho loại FHC, 6.5 HP-7 HP dùng cho loại FDMG. Tham khảo trang 13-14 để biết công suất của mỗi dàn lạnh.

| HP | 2 | 2.5 | 3.5 | 4 | 5 | 6 | 6.5 | 7 |
|-------|--------|--------|--------|--------|--------|--------|--------|--------|
| Btu/h | 16,700 | 23,000 | 28,700 | 36,000 | 40,600 | 48,000 | 51,000 | 56,000 |
| kW | 4.9 | 6.7 | 8.4 | 10.6 | 11.9 | 14.1 | 15.0 | 16.4 |

| LOẠI CASSETTE ÂM TRẦN 4 HƯỚNG THỔI | | Dàn lạnh | | Dàn nóng | | Dàn lạnh | | Dàn nóng | |
|------------------------------------|------------------------------|-------------|-------------|----------------|----------------|----------------|-------------|-------------|-------------|
| | | | | | | | | | |
| | | FHC18PUV2V | FHC24PUV2V | FHC30PUV2V | | FHC36PUV2V | FHC42PUV2V | FHC48PUV2V | |
| | | R18PUV2V | R24PUV2V | R30PUV2V / Y2V | | R36PUV2V / Y2V | R42PUY2V | R48PUY2V | |
| LOẠI ÁP TRẦN | | Dàn lạnh | | Dàn nóng | | Dàn lạnh | | Dàn nóng | |
| | | | | | | | | | |
| | | FH18PUV2V | FH24PUV2V | FH30PUV2V | | FH36PUV2V | FH42PUV2V | FH48PUV2V | |
| | | R18PUV2V | R24PUV2V | R30PUV2V / Y2V | | R36PUV2V / Y2V | R42PUY2V | R48PUY2V | |
| LOẠI NỐI ỐNG GIÓ | LOẠI ÁP SUẤT TÍNH THẤP | | | | | | | | |
| | | FDBG18PUV2V | FDBG24PUV2V | FDBG30PUV2V | | | | | |
| | | R18PUV2V | R24PUV2V | R30PUV2V / Y2V | | | | | |
| | LOẠI ÁP SUẤT TÍNH TRUNG BÌNH | | | | | | | | |
| | | | | FDMG30PUV2V | | FDMG36PUV2V | FDMG42PUV2V | FDMG48PUV2V | FDMG51PUV2V |
| | | | | R30PUV2V / Y2V | | R36PUV2V / Y2V | R42PUY2V | R48PUY2V | R51PUY2V |
| | | | | | | | | | FDMG56PUV2V |
| | | | | | | | | | R56PUY2V |
| DÀN NÓNG | | | | | | | | | |
| | | R18PUV2V | R24PUV2V | R30PUV2V / Y2V | R36PUV2V / Y2V | R42PUY2V | R48PUY2V | R51PUY2V | R56PUY2V |

*1 Chú ý: Công suất lạnh dựa trên các điều kiện sau: Nhiệt độ gió hồi 27°CDB, 19,0°CWB; nhiệt độ ngoài trời 35°CDB. Chiều dài ống dẫn môi chất làm lạnh tương ứng 7,5 m (ngang).

LOẠI CASSETTE ÂM TRẦN 4 HƯỚNG THỔI

FHC-PU

Vận hành êm, kiểu dáng hài hòa với trang trí và dễ lắp đặt



FHC18/24/30/36/42/48PU

Độ ồn
42/36 dB(A)
Cao Thấp
FHC36PU
(220V)

Tùy chọn

Phụ kiện cần thiết cho dàn lạnh

Bộ điều khiển từ xa LCD có dây



BRC1C61

Chú ý: Cáp nối điều khiển từ xa không đi kèm theo sản phẩm. Mua dây cáp tại địa phương.

Bộ điều khiển từ xa LCD không dây

Dàn lạnh phải được gắn thêm một bộ thu tín hiệu.



BRC7C613W

Bộ thu tín hiệu
(Loại lắp sẵn)

Bộ điều khiển từ xa không dây và bộ thu tín hiệu được bán theo bộ.

Chức năng

| Tiện nghi | | | | Sạch sẽ | | Hoạt động và bảo dưỡng | | | | Chức năng điều khiển | | | Tùy chọn | | Khác | | | | | | | |
|-----------------|----------------------|-------------------------------|------------------------|----------------------|-----------------------------------|------------------------|--------------------|-------------------|----------------|-----------------------|-----------------------|----------------------|----------------|--------------------|------------------|---------------------------------------|--|-----------------|----------------------|-----------------------|---|----|
| Đào gió tự động | Chọn mô hình đảo gió | Tốc độ quạt có thể điều chỉnh | Chương trình "Làm khô" | Áp dụng cho trần cao | Hai bộ cảm biến nhiệt có thể chọn | Bộ chọn hẹn giờ | Bộ lọc kháng khuẩn | Khay xả chống mốc | Bộ bơm nước xả | Nạp ga trước đến 15 m | Nạp ga trước đến 10 m | Bộ lọc có độ bền cao | Ký hiệu bộ lọc | Chống làm bẩn trần | Tự khởi động lại | Điều khiển bằng 2 bộ điều khiển từ xa | Điều khiển nhòm bằng 1 bộ điều khiển từ xa | Bộ lọc siêu bền | Bộ lọc hiệu suất cao | Bộ hút khí ngoài trời | Bộ trao đổi nhiệt được xử lý chống ăn mòn | |
| ● | ● | ● | ● | ● | *1 | ● | ● | ● | ● | *2 | *3 | ● | ● | ● | ● | ● | ● | ● | ● | ● | ● | *4 |

*1 Có thể áp dụng khi sử dụng bộ điều khiển từ xa có dây.
*2 Có thể áp dụng cho các dàn nóng R36-48PU
*3 Có thể áp dụng cho các dàn nóng R18-30PU
*4 Dành cho các dàn nóng

Mặt nạ vuông đồng nhất

Tất cả các kiểu từ 18PU đến 48PU đều sử dụng chung một cỡ mặt nạ. Tuy lắp đặt nhiều thiết bị nhưng vẫn đảm bảo sự đồng nhất về hình dạng và hài hòa về thẩm mỹ, điều này giúp bạn dễ dàng hơn trong việc bố trí hệ thống ánh sáng trên trần nhà và thiết kế nội thất.

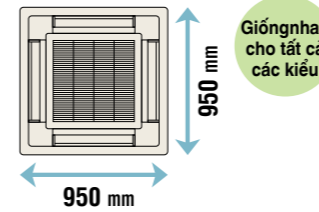

Giống nhau cho tất cả các kiểu

Thiết kế gọn nhẹ và vận hành êm

Dàn lạnh sử dụng Quạt Tuabin có bộ khuếch tán thiết kế theo khí động học

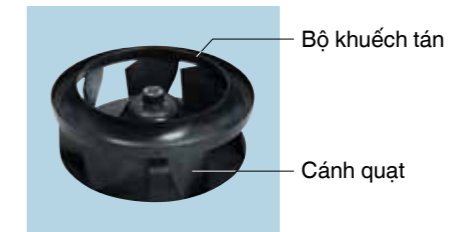

Sức cản gió đã được giảm đi nhờ việc hợp nhất cánh quạt và bộ khuếch tán thành một khối để điều chỉnh luồng không khí bên trong thiết bị. Quạt Tuabin có bộ khuếch tán vận hành êm và được thiết kế gọn nhẹ.
(220V) dB(A)

| Dàn lạnh | Cao | Thấp |
|----------|-----|------|
| 18PU | 35 | 30 |
| 24PU | 39 | 34 |
| 30PU | 39 | 34 |
| 36PU | 42 | 36 |
| 42PU | 42 | 36 |
| 48PU | 42 | 36 |

Sáng khoái và thuận tiện tối ưu nhờ ba chế độ thổi gió

| Hướng thổi | Cài đặt chống thổi vào người | Cài đặt tiêu chuẩn | Cài đặt để chống làm bẩn trần |
|-------------------------------|--|--|--|
| Theo yêu cầu | Khi không muốn hút khí | Khi muốn hút khí (Trần sẽ bị bẩn.) | Khi phải giữ trần nhà sạch sẽ |
| Đào gió tự động | Đào gió tự động trong khoảng 10° đến 40°. | Đào gió tự động trong khoảng 10° đến 65°. | Đào gió tự động trong khoảng 30° đến 65°. |
| Cài đặt hướng thổi 5 mức | Có thể cài đặt tới 5 mức khác nhau trong khoảng 10° đến 40°. | Có thể cài đặt tới 5 mức khác nhau trong khoảng 10° đến 65°. | Có thể cài đặt tới 5 mức khác nhau trong khoảng 30° đến 65°. |
| Điều khiển hướng thổi tự động | Hướng thổi được cài đặt tự động về vị trí được lưu trước đó. (Cài đặt ban đầu là 65° cho chế độ sưởi ấm và 30° cho chế độ làm lạnh.) | | |

Chú ý: Hướng thổi được cài đặt ở vị trí tiêu chuẩn khi thiết bị được xuất xưởng. Vị trí này có thể thay đổi bằng cách sử dụng bộ điều khiển từ xa.

*Khi bộ điều chỉnh nhiệt độ tắt.

Hệ thống đa luồng

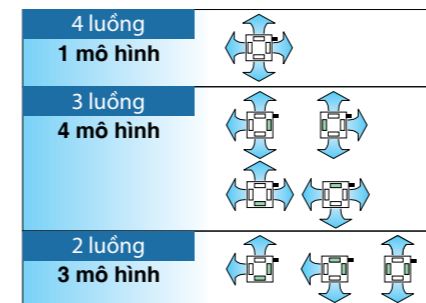

■ chỉ hướng nổi ống. ■ chỉ tấm chắn miệng thổi (tùy chọn).

Chú ý: Khi cài đặt chế độ thổi 3 luồng hoặc 2 luồng, phải sử dụng tấm chắn miệng thổi (tùy chọn) để đóng các lối thoát không sử dụng.

Có thể chọn hướng thổi khi lắp đặt.

Chú ý: Khi sử dụng chế độ thổi 2 hoặc 3 luồng có thể làm tăng tiếng ồn khi hoạt động.

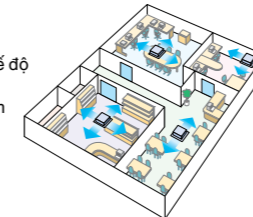

Hai bộ cảm biến nhiệt có thể chọn

Cả dàn lạnh và bộ điều khiển từ xa có dây (tùy chọn) đều có bộ cảm biến nhiệt. Cảm biến nhiệt có thể được đặt ở ngay trên dàn lạnh hoặc trên bộ điều khiển từ xa có dây cảm nhận đúng hơn nhiệt độ phòng để tăng cảm giác dễ chịu. Chức năng này cần được chuyên gia lắp đặt cài đặt từ đầu.

* Phải sử dụng bộ cảm biến nhiệt đặt trên dàn lạnh khi điều hòa được điều khiển từ một phòng khác.
** Bộ điều khiển từ xa không dây không có bộ cảm biến nhiệt.

Phân tán không khí rộng khắp

Một kiểu phân tán không khí mới cho phép tăng lưu lượng luồng khí mà không tăng tốc độ gió. Có thể phân tán không khí xa hơn trước đây.

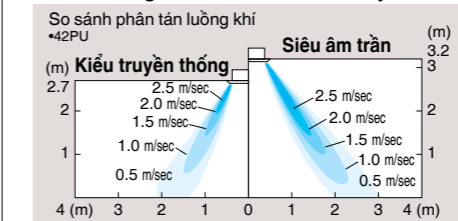

Thích hợp lắp đặt cho trần cao

Tiêu chí về độ cao trần nhà và số luồng khí

| Độ cao trần | Tiêu chuẩn | Số luồng thổi được sử dụng | | | | | |
|---------------|---------------|----------------------------|-------|-------|---------|-------|-------|
| | | 18PU | | | 24-48PU | | |
| Độ cao trần | Tiêu chuẩn | 2.7 m | 3.0 m | 3.5 m | 3.2 m | 3.6 m | 4.2 m |
| | Độ cao trần ① | 3.0 m | 3.3 m | 3.8 m | 3.6 m | 4.0 m | 4.2 m |
| Độ cao trần ② | 3.5 m | 3.5 m | - | 4.2 m | 4.2 m | - | |

Chú ý: Các cài đặt ban đầu là dùng cho độ cao trần tiêu chuẩn và thổi 4 luồng. Độ cao trần ① và ② được cài đặt bằng bộ điều khiển từ xa.

Chương trình "Làm khô"

Hút ẩm được điều khiển bằng bộ vi xử lý để tránh nhiệt độ không khí thay đổi đột ngột và gây khó chịu.

Tốc độ quạt có thể điều chỉnh: Cao/Thấp

Lắp đặt nhanh chóng và dễ dàng

Chỉ với độ dày 240 mm. Có thể lắp đặt ở không gian trần thấp (18PU)

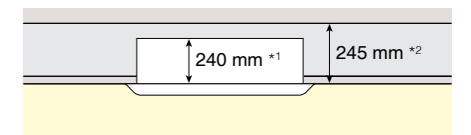

*1 Độ dày 298 cho 24-48PU
*2 Độ dày 303 mm cho 24-48PU

Dễ dàng điều chỉnh độ cao

Ở mỗi góc của thiết bị có một lỗ điều chỉnh cho phép bạn dễ dàng điều chỉnh độ treo cao của thiết bị.

Chú ý: Nếu lắp đặt thiết bị điều khiển từ xa không dây tùy chọn, thiết bị thu tín hiệu gọn nhẹ được lắp vào một trong các ổ điều chỉnh.



Tất cả các kiểu đều được treo mà không cần nâng

Có thể lắp đặt theo bất kỳ hướng nào

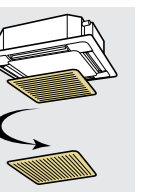

Được trang bị bộ bơm nước xả

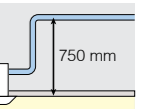

Dễ dàng lắp đặt các thiết bị tùy chọn

Bộ lọc có hiệu suất hoạt động cao và các thiết bị tùy chọn khác được lắp dễ dàng vào vị trí. Không cần sử dụng tua vít.

LOẠI ÁP TRẦN

FH-PU

Được nâng cấp lên thành một hệ thống gọn nhẹ và vận hành êm.

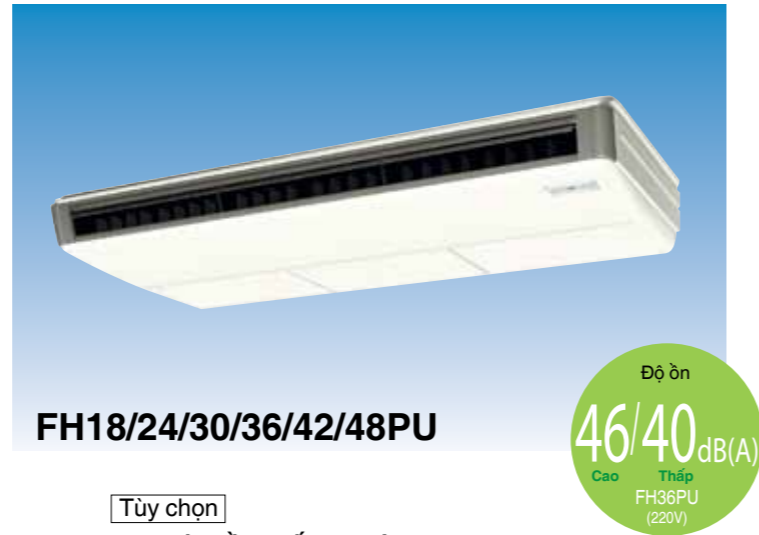

FH18/24/30/36/42/48PU

Tùy chọn

Phụ kiện cần thiết cho dàn lạnh

Bộ điều khiển từ xa LCD có dây



BRC1NU61

Chú ý: Cáp nối điều khiển từ xa không đi kèm theo sản phẩm. Mua dây cáp tại địa phương.

Bộ điều khiển từ xa LCD không dây

Dàn lạnh phải được gắn thêm một bộ thu tín hiệu.



BRC7NU66

Bộ thu tín hiệu (Loại lắp sẵn)

Bộ điều khiển từ xa không dây và bộ thu tín hiệu được bán theo bộ.

Chức năng

| Tiện nghi | | | | | Sạch sẽ | Hoạt động và bảo dưỡng | | Chức năng điều khiển | Khác |
|-----------------|-------------------------------|------------------------|----------------------|-----------------|--------------------|------------------------|-----------------------|----------------------|---|
| Đào gió tự động | Tốc độ quạt có thể điều chỉnh | Chương trình "Làm khô" | Áp dụng cho trần cao | Bộ chọn hẹn giờ | Bộ lọc kháng khuẩn | Nạp ga trước đến 15 m | Nạp ga trước đến 10 m | Tự khởi động lại | Bộ trao đổi nhiệt được xử lý chống ăn mòn |
| ● | ● | ● | *1 | ● | ● | *2 | *3 | ● | *4 |

*1 Có thể lắp đặt trên trần cao tới đa 3,5 m.

*2 Có thể áp dụng cho các dàn nóng R36-48PU.

*3 Có thể áp dụng cho các dàn nóng R18-30PU.

*4 Dành cho các dàn nóng.

Phân tán không khí trong lành đến khắp phòng

■ Đào gió tự động theo hướng lên xuống mang lại không khí trong lành đến khắp phòng.

■ Có thể lắp đặt trên trần cao 3,5 m

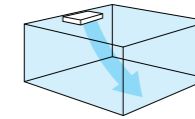

■ Khe hở thoát khí rộng giúp phân tán luồng khí với góc 100°.

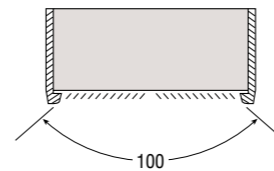

■ Gió thổi theo hướng xuống dưới lên tới 50°.

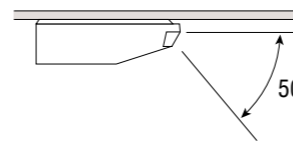

■ Tốc độ quạt có thể điều chỉnh: Cao/Trung bình/Thấp

■ Chương trình "Làm khô"

• Hút ẩm được điều khiển bằng bộ vi xử lý để tránh nhiệt độ không khí thay đổi đột ngột và gây khó chịu.

Lắp đặt linh hoạt nên có thể tự do thiết kế

■ Độ cao và chiều sâu đồng nhất. Các loại công suất nhỏ có thiết kế gọn để có thể lắp vào những nơi có kích thước hẹp hơn.

| | (mm) | | | | | |
|----------|-------|-------|-------|------|------|------|
| Dàn lạnh | 18PU | 24PU | 30PU | 36PU | 42PU | 48PU |
| Cao | 195 | | | | | |
| Rộng | 1,160 | 1,400 | 1,590 | | | |
| Dày | 680 | | | | | |

Trong lượng của tất cả các kiểu đều được giảm (giảm 10% so với các dòng sản phẩm trước đây), nên dễ dàng hơn trong việc vận chuyển và lắp đặt.

■ Giảm khe hở ở hai bên, lắp đặt linh hoạt hơn

• Thiết bị có thể được lắp đặt vừa gọn hơn vào những không gian hẹp.

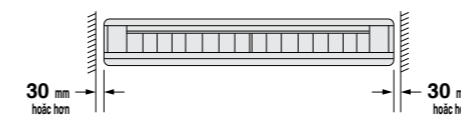

*Nước dùng để chạy thử bây giờ có thể được thoát ra qua khe hở thoát khí chứ không thoát ra từ bên cạnh giống như các dòng sản phẩm trước đây.

Vận hành êm

• Độ ồn trong khi vận hành đã được giảm ở thiết bị loại áp trần.

| | (220V) dB(A) | |
|----------|--------------|------|
| Dàn lạnh | Cao | Thấp |
| 18PU | 45 | 40 |
| 24PU | 45 | 40 |
| 30PU | 45 | 40 |
| 36PU | 46 | 40 |
| 42PU | 48 | 42 |
| 48PU | 49 | 43 |

Chú ý: Giá trị chuyển đổi phòng cách âm được đo theo thông số và tiêu chuẩn của JIS.

Sử dụng quạt êm kiểu mới và các công nghệ mới không gây ồn.

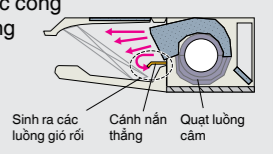

Dễ dàng bảo dưỡng hơn

■ Bộ lọc có độ bền cao sử dụng được khoảng 1 năm*. Không cần bảo dưỡng.

*Đối với hàm lượng bụi bản là 0,15 mg/m³

■ Cánh đảo gió không động sương và không có gờ

• Cánh đảo gió không có gờ sẽ làm giảm lượng bụi bám vào và giúp lau chùi dễ dàng.

Cánh đảo gió không động sương

■ Dễ dàng vệ sinh các bề mặt phẳng

• Có thể dễ dàng lau sạch bụi bẩn trên các bề mặt phẳng và thấp của thiết bị.

■ Toàn bộ công tác bảo dưỡng được thực hiện ở bề mặt bên dưới.

Lưới lọc bụi chịu dầu cải tiến

• Lưới lọc bụi được làm từ nhựa chịu dầu cho phép kéo dài tuổi thọ của các thiết bị sử dụng trong nhà hàng và các môi trường khác tương tự.

Chú ý: Thiết bị loại này được thiết kế sử dụng trong các cửa tiệm, phòng ăn và cửa hàng thông thường, đặc tính kỹ thuật này không phù hợp sử dụng ở môi trường trong bếp hay các môi trường khác nghiệt khác.

LOẠI NỐI ỐNG GIÓ ÁP SUẤT TÍNH THẤP

FDBG-PU



- Lý tưởng cho không gian sống tươi đẹp
- Phù hợp với những công sở, căn hộ, nhà ở và khách sạn

Thiết kế gọn nhẹ

- Dàn lạnh nhỏ, gọn nhẹ và dễ lắp đặt.

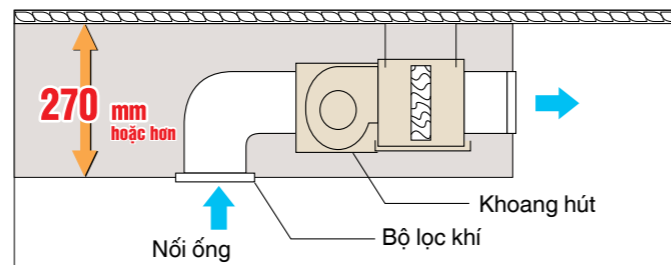

*Để độ ồn khi hoạt động không tăng lên, tránh lắp lưới hút khí trực tiếp ở dưới khoang hút.

Vận hành êm

(220V) dB(A)

| Dàn lạnh | Cao | Thấp |
|----------|-----|------|
| FDBG18PU | 43 | 40 |
| FDBG24PU | 43 | 40 |
| FDBG30PU | 46 | 39 |



FDBG18/24/30PU

Độ ồn
46/39 dB(A)
Cao Thấp
FDBG30PU
(220V)

Tùy chọn Phụ kiện cần thiết cho dàn lạnh

Bộ điều khiển từ xa LCD có dây



BRC1C61

Chú ý: Cáp nối điều khiển từ xa không đi kèm theo sản phẩm. Mua dây cáp tại địa phương.

Bộ điều khiển từ xa LCD không dây

Dàn lạnh phải được gắn thêm một bộ thu tín hiệu.



BRC4C64

Bộ thu tín hiệu
(Loại rời)

Bộ điều khiển từ xa không dây và bộ thu tín hiệu được bán theo bộ.

Chức năng

| Tiện nghi | | | | Hoạt động và bảo dưỡng | | Chức năng điều khiển | | | Khác |
|-------------------------------|------------------------|-----------------------------------|-----------------|------------------------|------------------|---------------------------------------|--|---|------|
| Tốc độ quạt có thể điều chỉnh | Chương trình "Làm khô" | Hai bộ cảm biến nhiệt có thể chọn | Bộ chọn hẹn giờ | Nạp ga trước đến 10 m | Tự khởi động lại | Điều khiển bằng 2 bộ điều khiển từ xa | Điều khiển nhóm bằng 1 bộ điều khiển từ xa | Bộ trao đổi nhiệt được xử lý chống ăn mòn | |
| ● | ● | *1 | ● | *2 | ● | ● | ● | *2 | |

*1 Có thể áp dụng khi sử dụng bộ điều khiển từ xa có dây.
*2 Dành cho các dàn nóng.

Điều hòa không khí đồng thời cho 2 phòng và lưới thông gió (thông gió mở)

(Chức năng này cũng được áp dụng cho loại nối ống gió áp suất tĩnh trung bình.)

Khi điều hòa đồng thời cho cả hai phòng, gió thổi ra cho mỗi phòng phải được luân chuyển trở lại máy điều hòa. Để làm được điều này cần lắp ống thông gió cho mỗi phòng hoặc lắp lưới thông gió trên tường ngăn cách hoặc dưới cửa giữa các phòng.

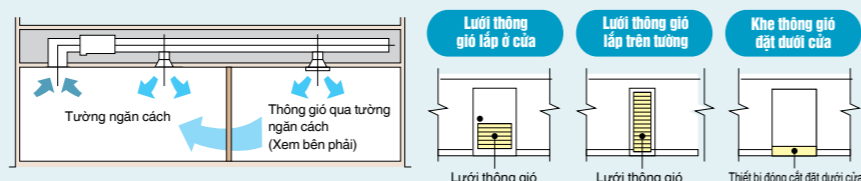

Chú ý: Chỉ sử dụng khe thông gió dưới cửa trong trường hợp lưu lượng không khí nhỏ.

LOẠI NỐI ỐNG GIÓ ÁP SUẤT TÍNH TRUNG BÌNH

FDMG-PU



- Dàn lạnh được lắp trong trần và gió được phân tán tự do bằng các ống gió.

Tự do hơn trong cách bố trí

- Hệ thống ống gió cho phép sắp đặt các cửa thoát khí một cách hiệu quả nhất phù hợp với bộ trí của phòng.
- Loại áp suất tĩnh trung bình có thể sử dụng ở những không gian rộng hơn không gian tiêu chuẩn.
- Khoang hút tiêu chuẩn phía sau giúp việc nối ống gió đơn giản hơn.

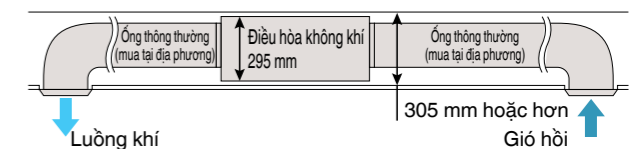

Vận hành êm

(220V) dB(A)

| Dàn lạnh | Cao | Thấp |
|----------|-----|------|
| FDMG30PU | 44 | 36 |
| FDMG36PU | 45 | 37 |
| FDMG42PU | 46 | 37 |
| FDMG48PU | 46 | 37 |
| FDMG51PU | 47 | 37 |
| FDMG56PU | 47 | 37 |



FDMG30/36/42/48/51/56PU

Độ ồn
45/37 dB(A)
Cao Thấp
FDMG36PU
(220V)

Tùy chọn Phụ kiện cần thiết cho dàn lạnh

Bộ điều khiển từ xa LCD có dây



BRC1C61

Chú ý: Cáp nối điều khiển từ xa không đi kèm theo sản phẩm. Mua dây cáp tại địa phương.

Bộ điều khiển từ xa LCD không dây

Dàn lạnh phải được gắn thêm một bộ thu tín hiệu.



BRC4C64



Bộ thu tín hiệu
(Loại rời)

Bộ điều khiển từ xa không dây và bộ thu tín hiệu được bán theo bộ.

- Tốc độ quạt có thể điều chỉnh: Cao/Thấp

- Có thể tiến hành nối ống xả bên trong thiết bị. Ống môi chất làm lạnh và ống xả có chung đầu ra.

Chức năng

| Tiện nghi | | | | Hoạt động và bảo dưỡng | | | Chức năng điều khiển | | | Khác |
|-------------------------------|------------------------|-----------------------------------|-----------------|------------------------|-----------------------|----------------------|----------------------|---------------------------------------|--|---|
| Tốc độ quạt có thể điều chỉnh | Chương trình "Làm khô" | Hai bộ cảm biến nhiệt có thể chọn | Bộ chọn hẹn giờ | Nạp ga trước đến 15 m | Nạp ga trước đến 10 m | Nạp ga trước đến 5 m | Tự khởi động lại | Điều khiển bằng 2 bộ điều khiển từ xa | Điều khiển nhóm bằng 1 bộ điều khiển từ xa | Bộ trao đổi nhiệt được xử lý chống ăn mòn |
| ● | ● | *1 | ● | *2 | *3 | *4 | ● | ● | ● | *5 |

*1 Có thể áp dụng khi sử dụng bộ điều khiển từ xa có dây.

*2 Có thể áp dụng cho các dàn nóng R36-51PU.

*3 Có thể áp dụng cho các dàn nóng R30PU.

*4 Có thể áp dụng cho các dàn nóng R56PU.

*5 Dành cho các dàn nóng.

DÀN NÓNG



R18/24PU

R30PU

R36/42/48/51PU

R56PU

Vận hành êm

Được lắp cửa thoát gió dạng khí động học

(Dùng cho kiểu R30-51PU)

- Để ngăn chặn dòng xoáy và giúp máy vận hành êm, các đường cong của cửa thoát gió được tối ưu hóa để giúp các luồng gió thổi ra.



Được trang bị máy nén dạng xoắn ốc để vận hành êm

(Dùng cho kiểu R36-56PU)

- Chạy êm, giảm thiểu rung động, độ ồn khi vận hành thấp.



Độ ồn khi vận hành

(Trong trường hợp V2V: 220V, Y2V: 380V) dB(A)

| Dàn nóng | Độ ồn |
|----------------------|-------|
| R18PUV2V | 57 |
| R24PUV2V | 57 |
| R30PUV2V R30PUY2V | 57 |
| R36PUV2V R36PUY2V | 55 |
| R42PUY2V | 57 |
| R48PUY2V | 59 |
| R51PUY2V | 59 |
| R56PUY2V | 56 |

Lắp đặt và bảo dưỡng

Nạp ga trước đến 15 m (Dùng cho kiểu R36-51PU)

- Nếu chiều dài ống dẫn chất làm lạnh không vượt quá 5 m (R56PU), 10m (R18/24/30PU), 15m (R36/42/48/51PU) thì không cần nạp ga tại chỗ.

Chiều dài ống môi chất làm lạnh và độ cao chênh lệch cho phép

| | R18-24PU | R30PU | R36-51PU | R56PU |
|--------------------------|-----------------------------------|-----------------------------------|-----------------------------------|-----------------------------------|
| Nạp trước ¹ | 10 m | | | |
| Chiều dài tối đa | 30 m (Chiều dài tương ứng 50m) | 30 m (Chiều dài tương ứng 50m) | 30 m (Chiều dài tương ứng 50m) | 50 m (Chiều dài tương ứng 70m) |
| Chênh lệch độ cao tối đa | 15 m | 20 m | 20 m | 30 m |

Chú ý:
¹Nạp thêm môi chất làm lạnh nếu ống môi chất làm lạnh dài hơn chiều dài.

Để bố trí mô hình hơn nhờ nối ống theo 4 hướng (Dùng cho kiểu R30-56PU)

- Có thể nối ống được từ phía trước, từ đáy lên, từ bên phải hay từ phía sau tùy theo cách lắp thiết bị.

Xem xét đến vấn đề môi trường khi lắp đặt

Độ bền cao

Lá tản nhiệt của bộ trao đổi nhiệt được xử lý chống ăn mòn

- Để nâng cao tuổi thọ bằng cách chống ăn mòn do muối và ô nhiễm không khí, các lá tản nhiệt PE (đã được xử lý sơ bộ bằng acrylic) được sử dụng trong bộ trao đổi nhiệt của dàn nóng.

Kết cấu

Lá tản nhiệt chứa qua xử lý
Lá tản nhiệt PE

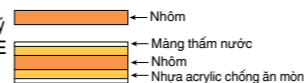

Hệ thống đơn giản cung cấp nhiều tổ hợp chế độ điều khiển khác nhau.

| | Bộ phận điều khiển | Bộ điều khiển từ xa có dây | Bộ điều khiển từ xa không dây |
|--|---|---|--|
| Điều khiển bằng 1 bộ điều khiển từ xa | (Hệ thống cơ bản) | <ul style="list-style-type: none"> Hai lõi, không phân cực (chiều dài dây tối đa 500 m). | <ul style="list-style-type: none"> Thiết bị thu tín hiệu được lắp trong dàn lạnh. |
| Điều khiển bằng 2 bộ điều khiển từ xa <small>**Trừ loại áp trần.</small> | Dùng cho điều khiển từ hai vị trí như trong phòng và phòng điều khiển, lối ra, v.v... | <ul style="list-style-type: none"> Nối 2 bộ điều khiển từ xa có dây. | <ul style="list-style-type: none"> Điều khiển bằng 1 bộ điều khiển từ xa không dây và 1 bộ điều khiển từ xa có dây. <small>**Không thể sử dụng hai bộ điều khiển từ xa không dây.</small> Thiết bị thu tín hiệu được lắp trong dàn lạnh. |
| Điều khiển nhóm <small>**Trừ loại áp trần.</small> | Dùng cho điều khiển đồng thời tới 16 dàn lạnh. | <ul style="list-style-type: none"> Chức năng cài đặt địa chỉ tự động. | <ul style="list-style-type: none"> Chức năng cài đặt địa chỉ tự động. Thiết bị thu tín hiệu được lắp trong 1 dàn lạnh. |

Các chức năng phong phú mang lại môi trường điều hòa không khí tiện nghi cho các cửa hàng và văn phòng.

• Chú ý: Một số chức năng chỉ có ở một số loại nhất định. Xem danh mục các chức năng chính ở trang giới thiệu về mỗi thiết bị.

Tiện nghi

Đảo gió tự động

Phân tán làn gió sáng khoái đến mọi nơi dù gần hoặc xa máy điều hòa. **Có thể cài đặt cố định góc tạo hướng thổi gió bằng điều khiển từ xa.**

Chọn mô hình đảo gió

(tiêu chuẩn, chống làm bắn trần)

Bạn có thể cài đặt 2 hướng thổi gió tùy thích bằng điều khiển từ xa.

(1) Hướng gió ở vị trí tiêu chuẩn

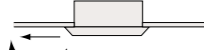

(2) Hướng gió ở vị trí chống làm bắn trần

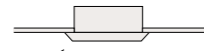

(3) Phạm vi hướng gió ở vị trí chống làm bắn trần



Áp dụng cho trần cao

Phân tán làn gió sáng khoái xuống sàn nhà trong vùng điều hòa theo mọi hướng ở những nơi có trần cao.

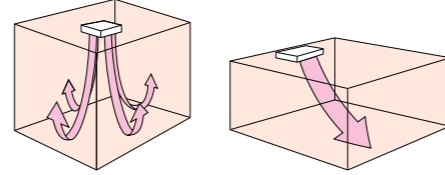

Chú ý: Khi lắp thiết bị trên tầng cao tùy thuộc vào từng loại mà có thể bị hạn chế ở một số chức năng liên quan đến độ cao tối đa, hướng thổi gió và lựa chọn các thiết bị tùy chọn.

Hai bộ cảm biến nhiệt có thể chọn

Cả dàn lạnh và bộ điều khiển từ xa có dây tùy chọn đều có bộ cảm biến nhiệt. Cảm biến nhiệt độ sát với nhiệt độ phòng giúp tăng cảm giác dễ chịu.

● Phải sử dụng bộ cảm biến nhiệt trên dàn lạnh khi điều hòa được điều khiển từ một phòng khác.

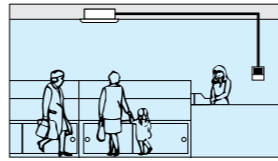

Chú ý: Bộ điều khiển từ xa không dây không có bộ cảm biến nhiệt.

Bộ chọn hẹn giờ

*áp dụng cho tất cả model.

Thiết bị sẽ bắt đầu vận hành vào các giai đoạn bật được cài đặt trước và dừng lại vào thời gian tắt được cài đặt trước.

Tốc độ quạt có thể điều chỉnh

*áp dụng cho tất cả model.

Cài đặt tốc độ cao giúp phân tán gió tối đa trong khi cài đặt tốc độ thấp giúp giảm thiểu hóa gió thổi vào người.

Chương trình "Làm khô"

*áp dụng cho tất cả model.

Hút ẩm được điều khiển bằng bộ vi xử lý để tránh nhiệt độ không khí thay đổi đột ngột và gây khó chịu.

Sạch sẽ

Bộ lọc kháng khuẩn

Bộ lọc có khả năng kháng khuẩn giúp ngăn vi khuẩn và mốc phát triển.

Chống mốc cho máng dầu

Tính năng chống mốc giúp giữ vệ sinh bằng cách ngăn nấm mốc phát triển trong điều kiện độ ẩm cao.

Hoạt động và bảo dưỡng

Bộ bơm nước xả

Độ dốc lớn hơn đảm bảo dẫn nước xả hiệu quả hơn. Nâng cao hơn đặc biệt có ích khi ống dẫn dài.

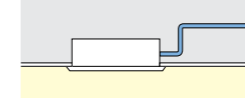

Ký hiệu bộ lọc

Ký hiệu bộ lọc nhắc nhở bộ lọc đã đến lúc cần được vệ sinh. *Nếu sử dụng điều khiển từ xa có dây, ký hiệu được hiển thị trên màn hình LCD. Nếu sử dụng điều khiển từ xa không dây, ký hiệu bộ lọc trên thiết bị thu tín hiệu sẽ sáng.

Nạp ga trước đến 15 m

Nếu chiều dài ống dẫn chất làm lạnh không vượt quá 15 m thì không cần nạp ga tại chỗ. (Dùng cho kiểu R36-51PU)

Bộ lọc có độ bền cao

Thời gian bảo dưỡng là 1 năm một lần (đối với bộ lọc dành cho loại cassette âm trần 4 hướng thổi là 2 năm một lần).

Chức năng chống làm bắn trần

Cơ chế thổi khí cải tiến của Daikin thổi luồng gió cách xa trần nên ít phải làm vệ sinh trần hơn.

Chức năng điều khiển

Tự khởi động lại

*áp dụng cho tất cả model.

Nếu thiết bị đang vận hành mà bị ngắt điện thì khi có điện trở lại, máy sẽ khởi động lại ở chế độ như trước khi bị ngắt điện.

Điều khiển bằng 1 bộ điều khiển từ xa

Có thể bật/tắt 16 dàn lạnh cùng lúc bằng một điều khiển từ xa đơn. (Khi sử dụng các dàn lạnh được nối với nhau, các cài đặt phải giống nhau và bật/tắt cũng phải đồng thời.)

Điều khiển bằng 2 bộ điều khiển từ xa

Sử dụng 2 bộ điều khiển từ xa bạn có thể vận hành thiết bị tại chỗ hay từ một vị trí khác ở xa.

Chú ý: Khi sử dụng điều khiển từ xa không dây, không thể điều khiển bằng 2 bộ điều khiển từ xa.

Các thiết bị tùy chọn

Bộ lọc siêu bền

Không cần bảo trì trong khoảng 4 năm* (10.000 giờ) ở các cửa hàng và văn phòng.

*Đối với hàm lượng bụi bẩn là 0,15 mg/m³

Bộ cấp gió ngoài trời

Có thể cấp khí trong lành từ bên ngoài cho hệ thống điều hòa. Đặc biệt tiện lợi ở những nơi không thể lắp quạt thông gió.

Chú ý: *Các ống nối, lưới chắn côn trùng, đệm chống cháy, bộ lọc khí và các phụ kiện cần thiết khác được mua tại địa phương.
**Cần có quạt không khí bên ngoài lắp kèm thiết bị điều hòa không khí. Cần có thiết bị PCB (KRP1B98) tùy chọn để lắp.
***Lưu lượng khí ngoài trời đưa vào qua bộ hút khí chỉ nên giới hạn ở 10% tỷ lệ luồng khí tối đa của dàn lạnh. Việc hút nhiều luồng khí hơn sẽ làm tăng độ ồn khi vận hành và cũng có thể ảnh hưởng đến nhiệt độ thoát ra.

Bộ lọc hiệu suất cao

Có hai loại: độ màu 65% và 90%.

Khác

Bộ trao đổi nhiệt được xử lý chống ăn mòn

Để nâng cao tuổi thọ bằng cách chống ăn mòn do muối và ô nhiễm không khí, bộ trao đổi nhiệt được xử lý chống ăn mòn (đã được xử lý sơ bộ bằng acrylic đặc biệt) được sử dụng trong bộ trao đổi nhiệt của dàn nóng. Ở khu vực có khả năng ăn mòn cao, cần tiến hành bảo dưỡng thường xuyên.

Dàn lạnh

LOẠI ÂM TRẦN 4 HƯỚNG THỞ

| Tên phụ kiện | Loại | FHC18PU | FHC24PU | FHC30PU | FHC36PU | FHC42PU | FHC48PU |
|---|--------------------------|---------------------------------|---------|-------------|-------------|---------|---------|
| Mặt nạ trang trí | | BYC125K-W1, BYC125K-W2 | | | | | |
| Miếng chắn miệng gió | | KDBH55D160W | | | | | |
| Đệm mặt nạ | | KDBP55H160WA | | | | | |
| Bộ cấp gió tươi | Loại | Không có ống nối chữ T và quạt | | | | | |
| | Khoang | Có ống nối chữ T, không có quạt | | | | | |
| | Kiểu lắp trực tiếp | | | | | | |
| Phụ kiện nối ¹ | | KKSJ55KA160 | | | | | |
| Bộ lọc hiệu suất cao | (Phương pháp đo màu 65%) | KAF556DA80 | | | KAF556DA160 | | |
| | (Phương pháp đo màu 90%) | KAF557DA80 | | | KAF557DA160 | | |
| Bộ lọc hiệu suất cao thay thế được | (Phương pháp đo màu 65%) | KAFP552B80 | | | KAFP552B160 | | |
| | (Phương pháp đo màu 90%) | KAFP553B80 | | | KAFP553B160 | | |
| Khe cài bộ lọc hiệu suất cao | | | | KDDF55DA160 | | | |
| Bộ lọc độ bền cao thay thế được | | | | KAF551KA160 | | | |
| Bộ lọc siêu bền | | | | KAF55DA160 | | | |
| Bộ lọc siêu bền thay thế được | | | | KAF55KA160H | | | |
| Khoang ống nhánh | | KDJ55K80 | | | KDJ55K160 | | |
| Điều khiển từ xa | Loại có dây ² | | | BRC1C61 | | | |
| | Loại không dây | | | BRC7C613W | | | |
| Điều khiển từ xa trung tâm ³ | | | | DCS302CA61 | | | |
| Điều khiển bật/tắt thống nhất ³ | | | | DCS301BA61 | | | |
| Bộ lập trình thời gian ³ | | | | DST301BA61 | | | |
| Bộ điều khiển cảm ứng thông minh ³ | | | | DCS601C51 | | | |
| Bộ điều hợp ⁴ | | | | KRP1BA57 | | | |
| Bộ điều hợp dùng cho các thiết bị điện ⁴ | | | | KRP4AA53 | | | |
| Bộ điều hợp giao diện cho dòng sản phẩm SkyAir | | | | DTA102A52 | | | |
| Hộp lắp đặt dùng cho bộ điều hợp PCB | | | | KRP1B98 | | | |

¹Cần thiết để lắp bộ lọc hiệu suất cao hoặc bộ lọc siêu bền.
²Dây dẫn dùng cho điều khiển từ xa có dây mua tại địa phương.
³Thiết bị tùy chọn này cần có DTA102A52.
⁴Cần có hộp lắp đặt dùng cho bộ điều hợp PCB (KRP1B98).

LOẠI ÁP TRẦN

| Tên phụ kiện | Loại | FH18PU | FH24PU | FH30PU | FH36PU | FH42PU | FH48PU |
|--|--------------------------|------------|-------------|-------------|--------|--------|--------|
| Bộ lọc độ bền cao thay thế được | Lưới nhựa | KAF501DA80 | KAF501DA112 | KAF501DA160 | | | |
| Phụ kiện nối ống chữ L (dùng cho hướng lên trên) | | KHFJ5F80 | KHFJ5F160 | | | | |
| Điều khiển từ xa | Loại có dây ¹ | | | BRC1NU61 | | | |
| | Loại không dây | | | BRC7NU66 | | | |

Chú ý:
¹Dây dẫn dùng cho điều khiển từ xa có dây mua tại địa phương.

LOẠI NỐI ỐNG GIÓ ÁP SUẤT TÍNH THẤP

| Tên phụ kiện | Loại | FDBG18PU | FDBG24PU | FDBG30PU |
|------------------|--------------------------|----------|----------|----------|
| Điều khiển từ xa | Loại có dây ¹ | | | BRC1C61 |
| | Loại không dây | | | BRC4C64 |

Chú ý:
¹Dây dẫn dùng cho điều khiển từ xa có dây mua tại địa phương.

LOẠI NỐI ỐNG GIÓ ÁP SUẤT TÍNH TRUNG BÌNH

| Tên phụ kiện | Loại | FDMG30PU | FDMG36PU | FDMG42PU | FDMG48PU | FDMG51PU | FDMG56PU |
|------------------|--------------------------|----------|----------|----------|----------|----------|----------|
| Điều khiển từ xa | Loại có dây ¹ | | | | BRC1C61 | | |
| | Loại không dây | | | | BRC4C64 | | |

Chú ý:
¹Dây dẫn dùng cho điều khiển từ xa có dây mua tại địa phương.

Dàn nóng

| Tên phụ kiện | Loại | R18PU | R24PU | R30PU | R36PU | R42PU | R48PU | R51PU | R56PU | |
|------------------|------|-----------|-------|-------|-------|-------|-------|-------|-------|--|
| Nút xả trung tâm | | KKPJ5F180 | | | | | | | | |

LOẠI CASSETTE ÂM TRẦN 4 HƯỚNG THỞ

FHC18 / 24 / 30 / 36 / 42 / 48PUV2V

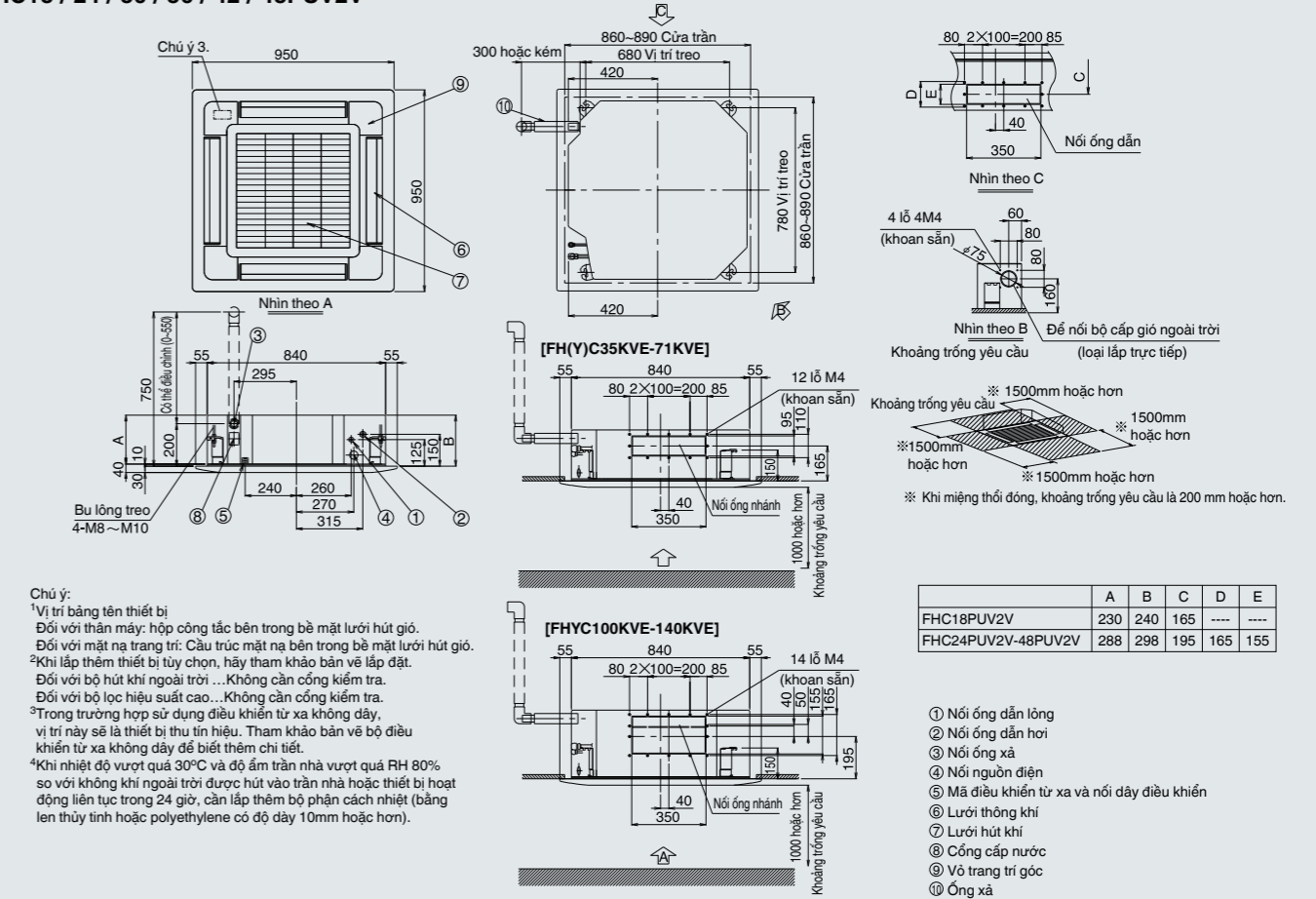

LOẠI ÁP TRẦN

FH18 / 24 / 30 / 36 / 42 / 48PUV2V

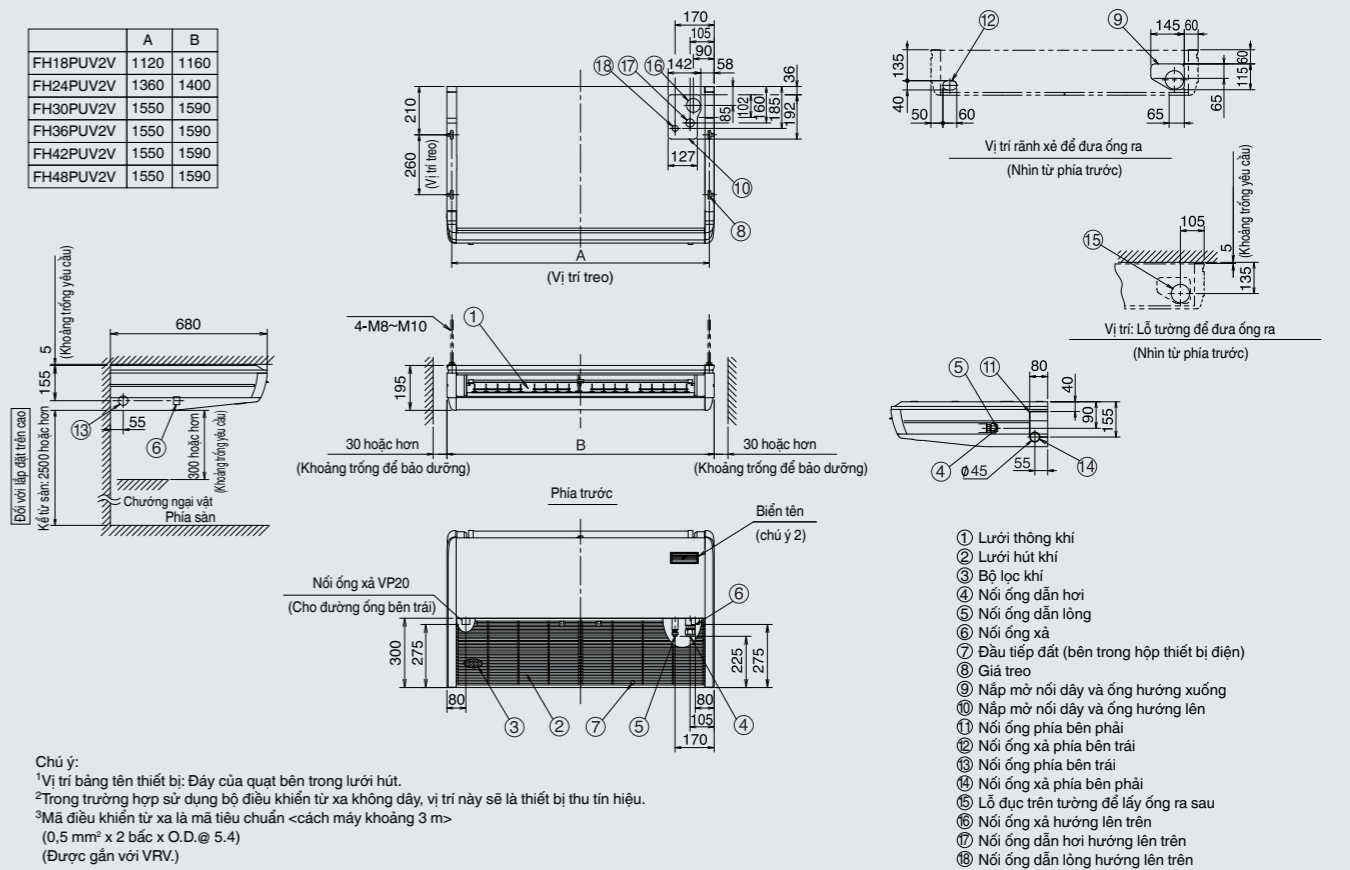

LOẠI NỐI ỐNG GIÓ ÁP SUẤT TÍNH THẤP

FDBG18 / 24PUV2V

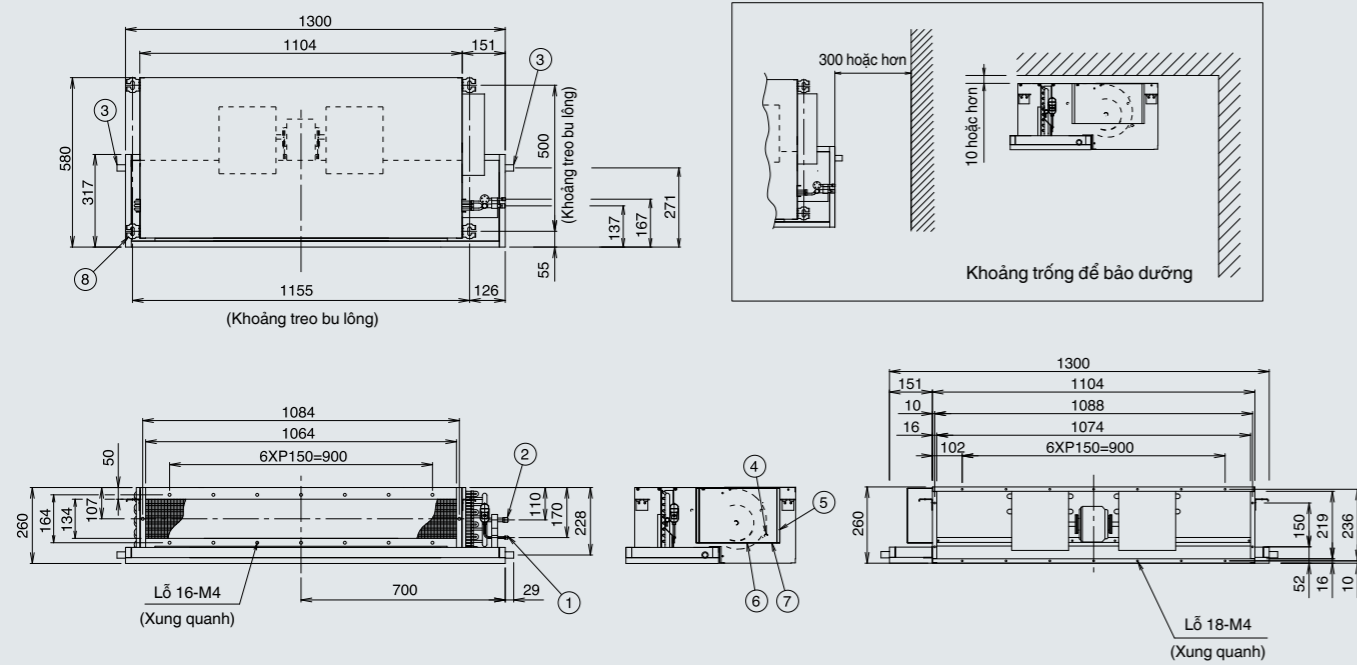

- ① Nối ống dẫn lỏng
- ② Nối ống dẫn hơi
- ③ Nối ống xả
- ④ Đầu nối đất
- ⑤ Hộp công tắc
- ⑥ Lỗ đi dây điều khiển (cho điều khiển từ xa)
- ⑦ Lỗ đi dây điều khiển (cho dàn nóng)
- ⑧ Giá treo

Chú ý: 1 Vị trí biến tên: Nắp khoang

LOẠI NỐI ỐNG GIÓ ÁP SUẤT TÍNH TRUNG BÌNH

FDMG51 / 56PUV2V

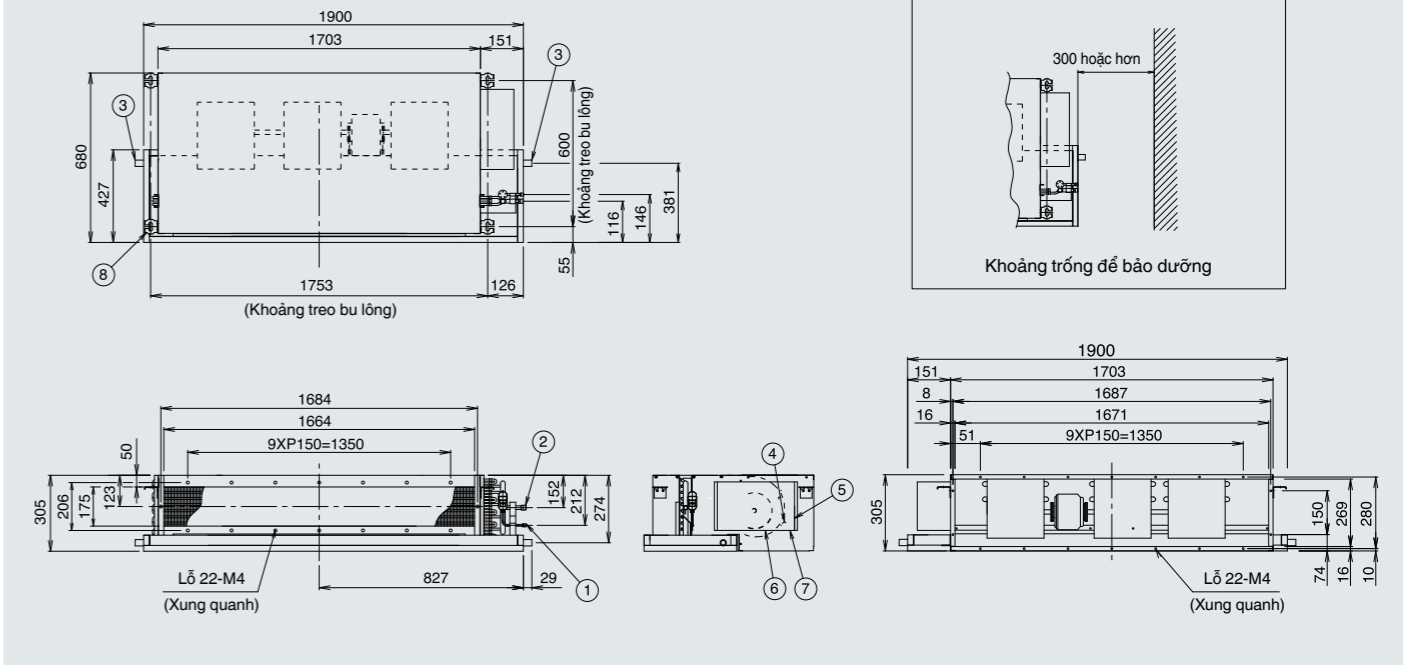

- ① Nối ống dẫn lỏng
- ② Nối ống dẫn hơi
- ③ Nối ống xả
- ④ Đầu nối đất
- ⑤ Hộp công tắc
- ⑥ Lỗ đi dây điều khiển (cho điều khiển từ xa)
- ⑦ Lỗ đi dây điều khiển (cho dàn nóng)
- ⑧ Giá treo

Chú ý: 1 Vị trí biến tên: Nắp khoang

LOẠI NỐI ỐNG GIÓ ÁP SUẤT TÍNH THẤP

LOẠI NỐI ỐNG GIÓ ÁP SUẤT TÍNH TRUNG BÌNH

FDBG30PUV2V FDMG30 / 36 / 42 / 48PUV2V

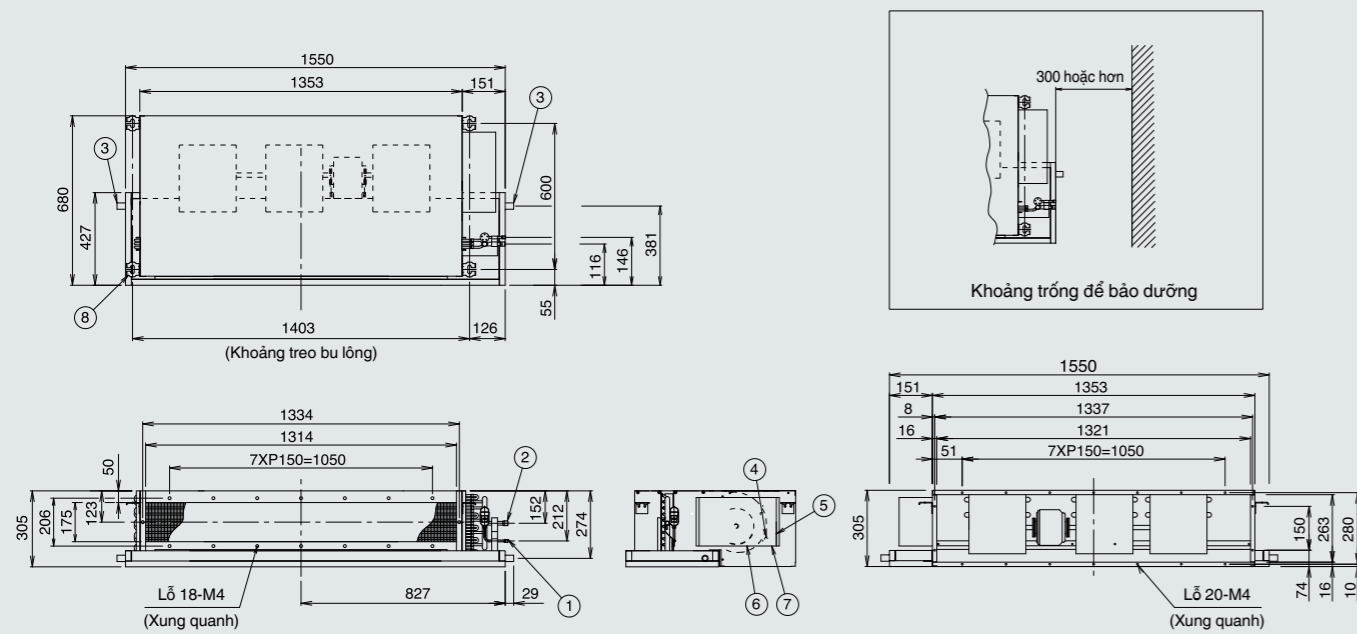

- ① Nối ống dẫn lỏng
- ② Nối ống dẫn hơi
- ③ Nối ống xả
- ④ Đầu nối đất
- ⑤ Hộp công tắc
- ⑥ Lỗ đi dây điều khiển (cho điều khiển từ xa)
- ⑦ Lỗ đi dây điều khiển (cho dàn nóng)
- ⑧ Giá treo

Chú ý: 1 Vị trí biến tên: Nắp khoang

DÀN NÓNG

R18 / 24PUV2V

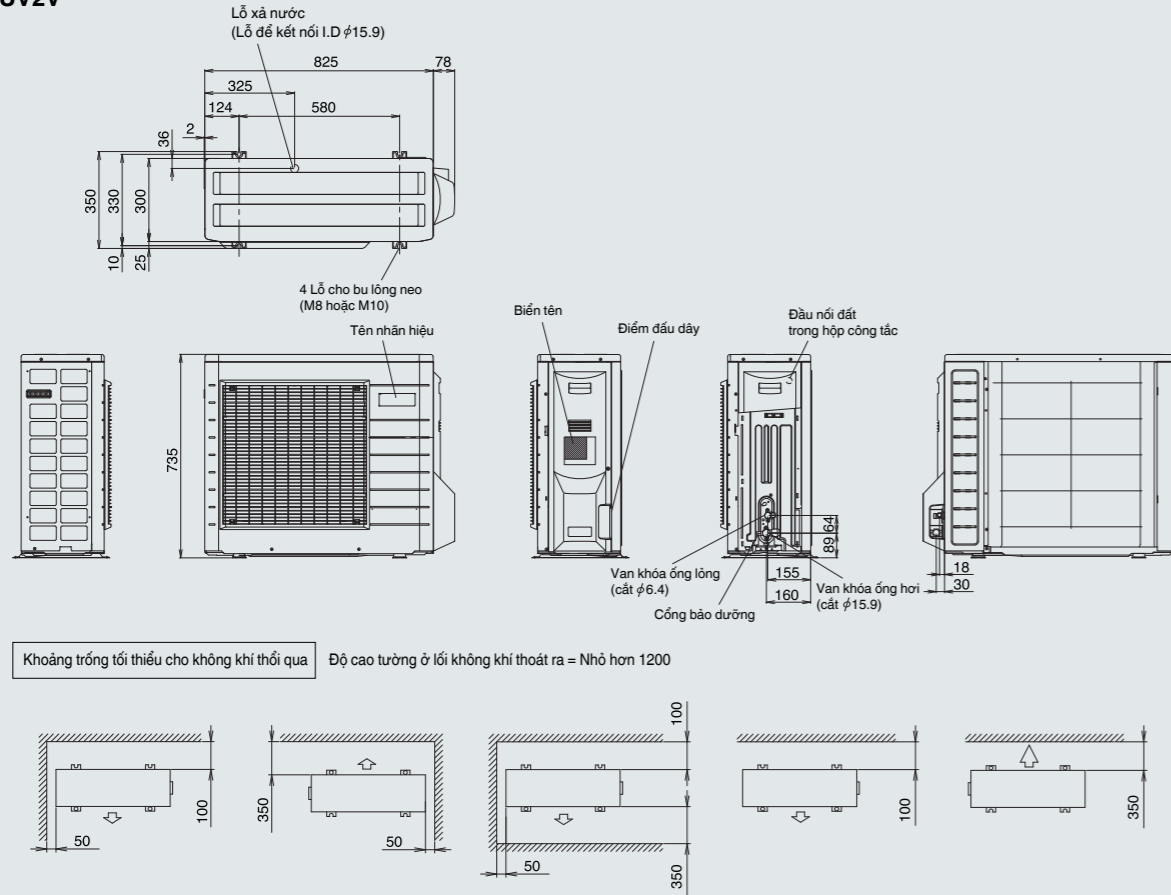

DÀN NÓNG

R36PUV2V / Y2V, R42 / 48 / 51PUY2V

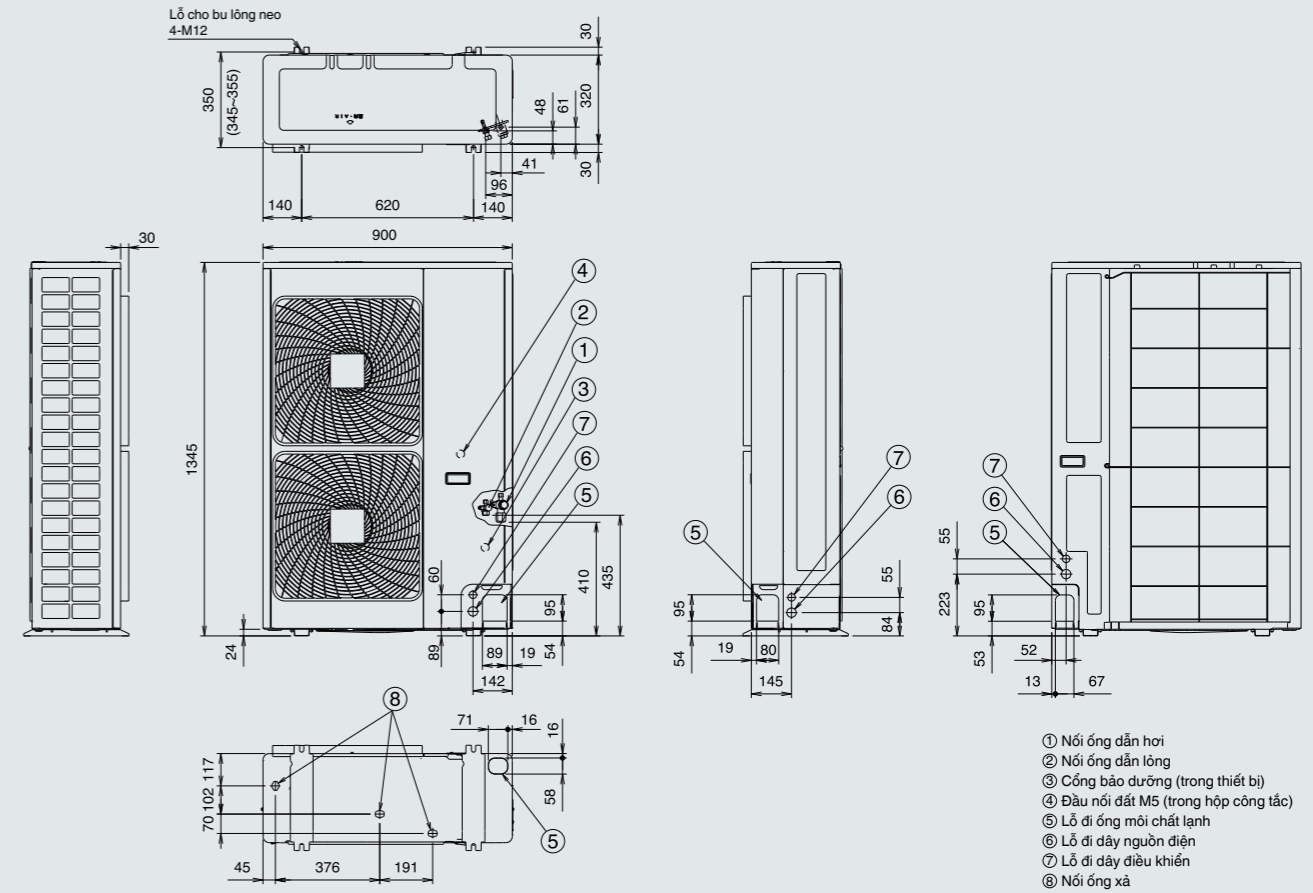

R30PUV2V / Y2V

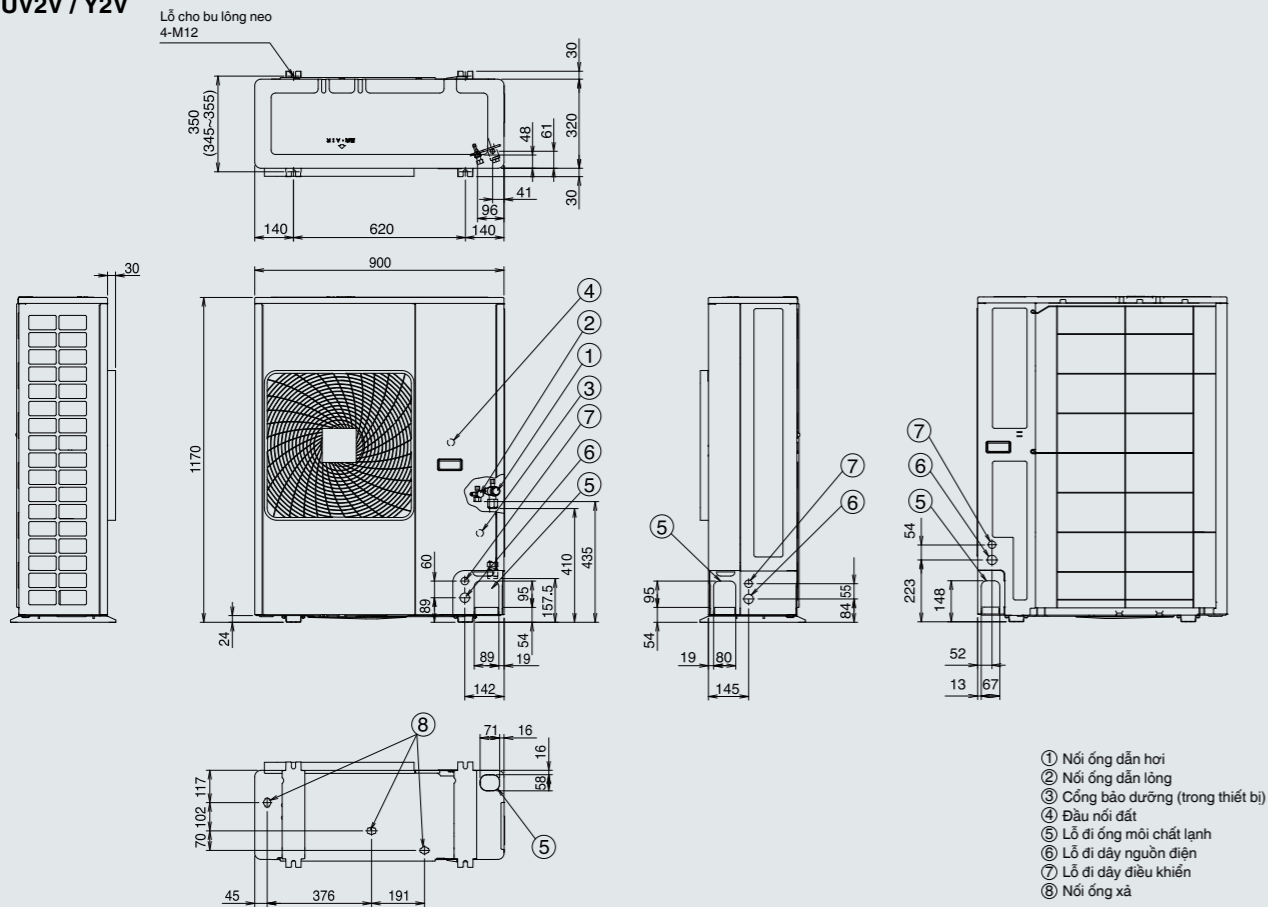

R56PUY2V

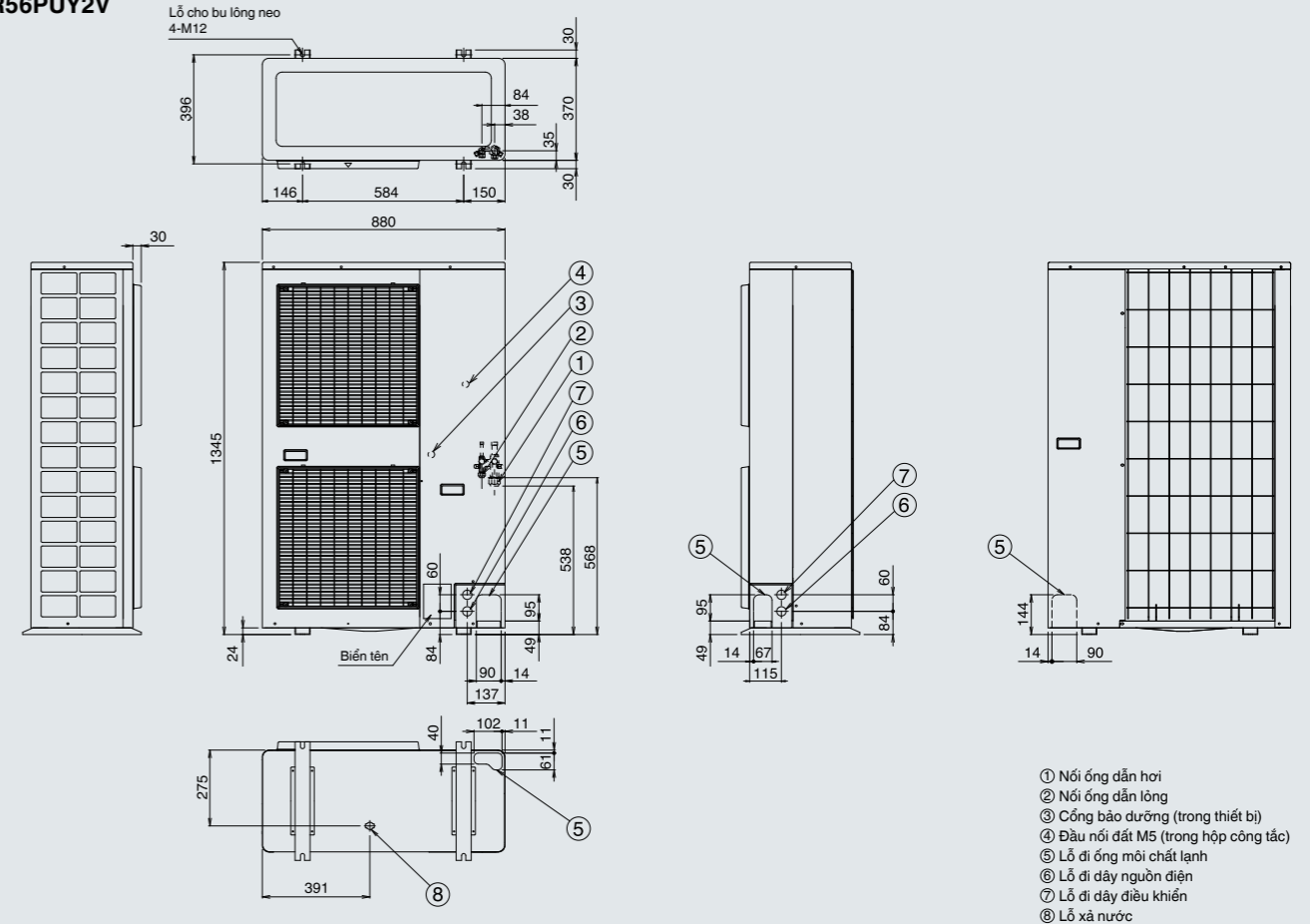

Loại không dây

BRC7C613W · BRC4C64

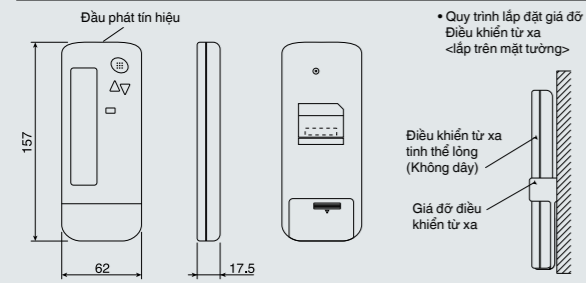

BRC7NU66

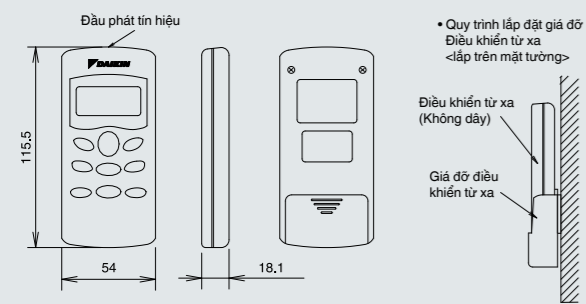

LOẠI CASSETTE ÂM TRẦN 4 HƯỚNG THỔI

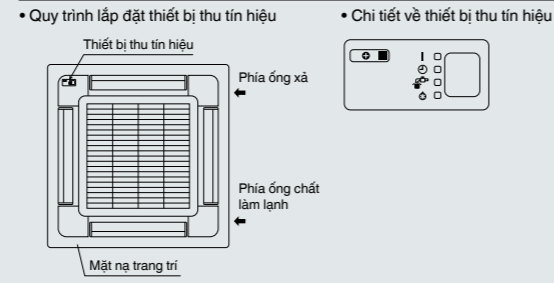

LOẠI ÁP TRẦN

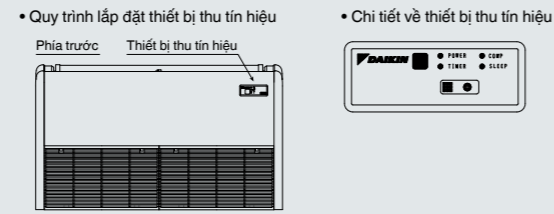

Chi tiết về thiết bị thu tín hiệu

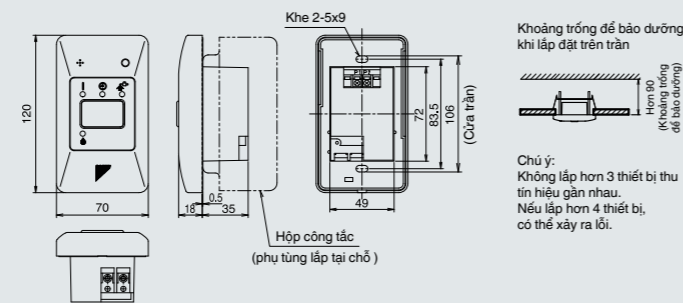

Loại có dây

BRC1C61

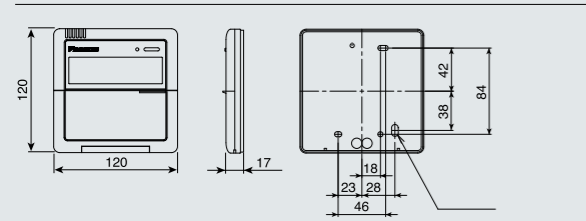

BRC1NU61

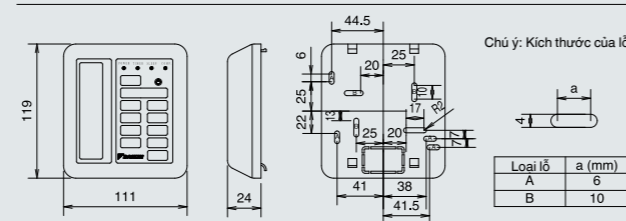

Chú ý: * Dây điều khiển từ xa và đinh kẹp không được lắp. Đây là những phụ kiện lắp tại chỗ.

| THÔNG SỐ KỸ THUẬT CỦA DÂY | |
|---------------------------|--|
| Loại * | Dây vinyl có vỏ bọc hoặc cáp (Độ dày cách điện: 1 mm hoặc hơn) |
| Kích thước | 0.75-1.25 mm ² |
| Tổng chiều dài | 500 m |

* Các nước yêu cầu EMC: Dây bọc (độ dày cách điện: 1mm hoặc hơn)

Không gian cần thiết để lắp dàn nóng (Đơn vị: mm)

Kích thước để trong ngoặc [] chỉ trường hợp khi điều chỉnh hướng thổi xuống dưới.

Đối với R30-56PU

Đơn vị đo là mm. Đối với model R56, các giá trị trong < > là khi hướng thổi gió của miệng thổi hướng xuống dưới.

1 Khi có vật cản ở phía hút vào

1) Khi phía trên đầu thoáng

1. Đối với lắp thiết bị đơn

Khi chỉ có vật cản ở phía hút vào

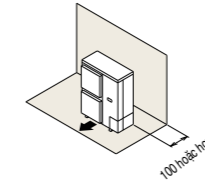

Khi có vật cản ở cả hai phía

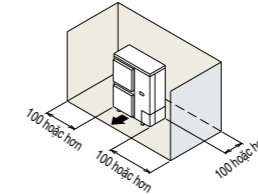

2. Đối với lắp theo dãy (nhiều hơn hai thiết bị)

Khi có vật cản ở cả hai phía

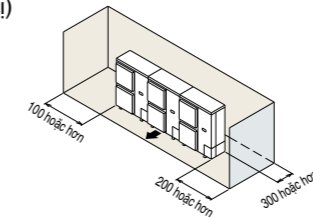

2) Khi phía trên đầu có vật cản

1. Đối với lắp thiết bị đơn

Khi chỉ có vật cản ở phía hút vào

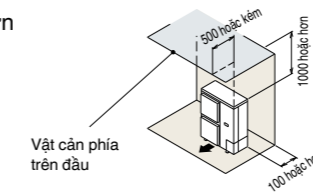

Khi có vật cản ở phía hút vào và cả hai phía bên

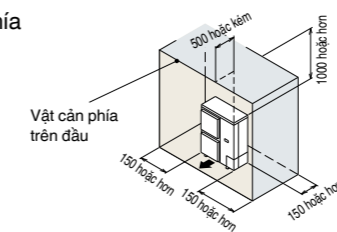

2. Đối với lắp theo dãy (nhiều hơn hai thiết bị)

Khi có vật cản ở phía hút vào và cả hai phía bên

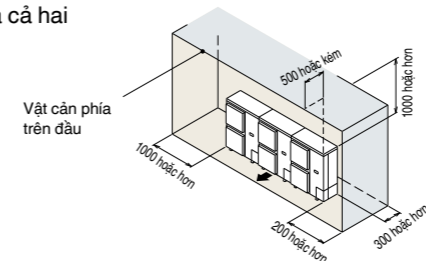

2 Khi có vật cản ở phía thổi ra

1) Khi phía trên đầu thoáng

1. Đối với lắp thiết bị đơn

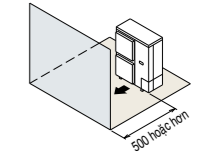

2. Đối với lắp theo dãy (nhiều hơn hai thiết bị)

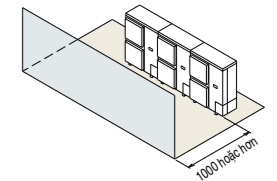

2) Khi phía trên đầu có vật cản

1. Đối với lắp thiết bị đơn

Vật cản phía trên đầu

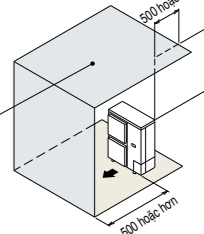

2. Đối với lắp theo dãy (nhiều hơn hai thiết bị)

Vật cản phía trên đầu

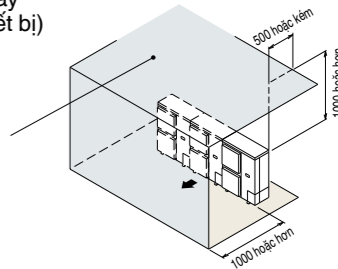

3 Khi có vật cản ở cả phía hút vào và phía thổi ra (Khi vật cản ở phía thổi ra cao hơn thiết bị)

1) Khi phía trên đầu thoáng

(không hạn chế chiều cao vật cản ở phía thổi ra.)

1. Đối với lắp thiết bị đơn

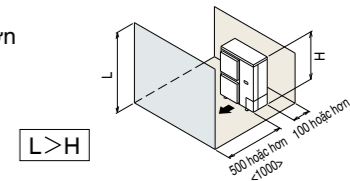

2. Đối với lắp theo dãy (nhiều hơn hai thiết bị)

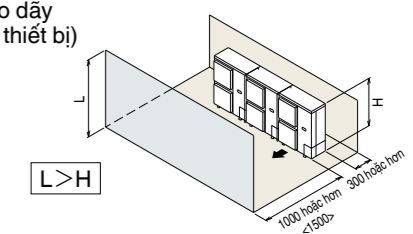

Chú ý: Để biết các mẫu lắp đặt khác, vui lòng tham khảo sách hướng dẫn lắp đặt hoặc tài liệu kỹ thuật.